



FICHE TECHNIQUE

Cheville WKTS

Cheilles d'isolation

Cheville à expansion courte, à visser.
Idéale pour l'isolation thermique par l'extérieur.

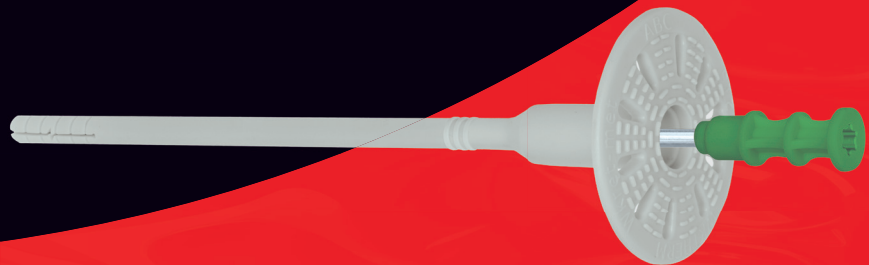

8 mm



95 - 295 mm



60 - 260 mm



25 mm



TX40

CHEVILLE ISOLATION WKTS | FICHE TECHNIQUE

Applications

Cette cheville multi-matériaux visser à expansion courte convient particulièrement pour la fixation des matériaux isolants.



Description technique

Diamètres	8 mm
Longueurs	95 à 295 mm
Diamètre de la rondelle	60 mm
Matériaux support	Béton non-fissuré - brique pleine pierre naturelle - brique creuse silico-calcaire solide silico-calcaire creux hourdis - béton cellulaire

Tailles disponibles

Code	Désignation		kg/				
WKTS8095	WKTS 8 x 095	200	2,6	8	95	60	25
WKTS8115	WKTS 8 x 115	200	3,0	8	115	80	25
WKTS8135	WKTS 8 x 135	200	3,3	8	135	100	25
WKTS8155	WKTS 8 x 155	200	3,5	8	155	120	25
WKTS8175	WKTS 8 x 175	200	3,9	8	175	140	25
WKTS8195	WKTS 8 x 195	200	4,3	8	195	160	25
WKTS8215	WKTS 8 x 215	100	4,8	8	215	180	25
WKTS8235	WKTS 8 x 235	100	5,3	8	235	200	25
WKTS8255	WKTS 8 x 255	100	5,5	8	255	220	25
WKTS8275	WKTS 8 x 275	100	5,7	8	275	240	25
WKTS8295	WKTS 8 x 295	100	5,8	8	295	260	25

ALSAFIX se réserve le droit de modifier certaines caractéristiques techniques. Informations données à titre indicatif, Alsafix ne serait être tenu responsable en cas de mise en œuvre sans calcul et essais préalables propres à chaque cas. Photos de présentation non contractuelles.

CHEVILLE ISOLATION WKTS | FICHE TECHNIQUE

Caractéristiques

Cheville isolation WKTS

PARAMÈTRES TECHNIQUES		
Paramètres	Unité	Valeur
Diamètre de la cheville	d_x (mm)	8
Diamètre de la rondelle	D_k (mm)	60
Profondeur d'ancrage	heff (mm)	25/65*
Profondeur du trou	h0 (mm)	35/75*
Conductivité thermique ponctuelle	χ (W/K)	0,002
Rigidité de la rondelle	S (kN/mm)	0,60
Catégories d'utilité	[-]	A B C D E
Matériau de la cheville	[-]	PE
Matériau de la tige	[-]	Acier galvanisée avec une tête couverte de PA+GF
Évaluation technique	[-]	ETA-13/0724

(*) pour les substrats de catégorie E (béton cellulaire)

PARAMÈTRES DE FORCE			
Catégorie de substrat	Type de substrat	Densité (kg/dm ³)	Capacité de charge caractéristique (kN)
A	Béton C12/15	≥ 2,25	1,20
A	Béton C16/20 - C50/60	≥ 2,30	1,50
B	Brique céramique massive	≥ 2,00	1,50
B	Brique de silicate solide	≥ 2,00	1,50
C	Blocs de canaux en silicate	≥ 1,60	0,90
C	Brique creuse en céramique	≥ 1,20	0,75
C	Blocs de béton léger	≥ 0,80	0,75
D	Blocs de béton léger	≥ 1,05	0,90
E	Béton cellulaire AAC2	≥ 0,35	0,60
E	Béton cellulaire AAC7	≥ 0,65	1,20

Facteur de sécurité partiel $\gamma_M = 2$ en l'absence de réglementation



TABLEAU DE SÉLECTION						
Code	Diamètre et longueur de la cheville ($d_k \times L_k$)	Épaisseur du matériau d'isolation thermique t_{fix} (mm)				Quantité dans l'emballage
		Nouveaux bâtiments (t_{col} couche adhésive de 10mm incluse)		Anciens bâtiments (t_{col} couche adhésive de 10mm + 20mm de vieux plâtre inclus)		
		Sans cutter	Avec cutter	Sans cutter	Avec cutter	
WKTS8095	8 x 95	60/20*	80/40*	40/-*	60/20*	200
WKTS8115	8 x 115	80/40*	100/60*	60/20*	80/40*	200
WKTS8135	8 x 135	100/60*	120/80*	80/40*	100/60*	200
WKTS8155	8 x 155	120/80*	140/100*	100/60*	120/80*	200
WKTS8175	8 x 175	140/100*	160/120*	120/80*	140/100*	200
WKTS8195	8 x 195	160/120*	180/140*	140/100*	160/120*	200
WKTS8215	8 x 215	180/140*	200/160*	160/120*	180/140*	100
WKTS8235	8 x 235	200/160*	220/180*	180/140*	200/160*	100
WKTS8255	8 x 255	220/180*	240/200*	200/160*	220/180*	100
WKTS8275	8 x 275	240/200*	260/220*	220/180*	240/200*	100
WKTS8295	8 x 295	260/220*	280/240*	240/200*	260/220*	100

(*) pour les substrats de catégorie E (béton cellulaire)

ALSAFIX se réserve le droit de modifier certaines caractéristiques techniques. Informations données à titre indicatif, Alsafix ne serait être tenu responsable en cas de mise en œuvre sans calcul et essais préalables propres à chaque cas. Photos de présentation non contractuelles.

CHEVILLE ISOLATION WKTS | FICHE TECHNIQUE

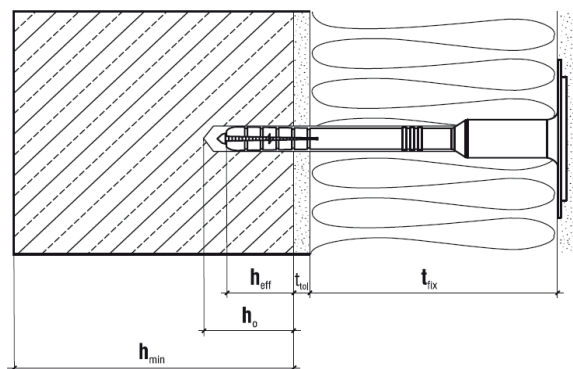
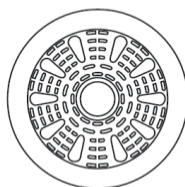
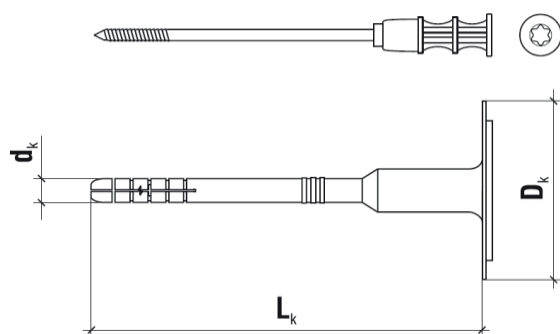
Mode de pose

- > Avant de commencer l'installation, il est nécessaire de reconnaître le support et de sélectionner les fixations qui lui sont destinées.
- > La longueur appropriée de la fixation doit être choisie de manière à ce que la zone d'expansion se trouve dans le matériau de construction du mur.
- > La longueur minimale de la fixation est : $L_d = t_{fix} + t_{tol} + h_{eff}$, ou : t_{fix} - épaisseur de l'isolation thermique fixée, t_{tol} - épaisseur des couches d'égalisation (mortier adhésif + plâtre existant), h_{eff} - profondeur d'ancrage de la fixation dans le substrat (indiquée dans la fiche technique et l'agrément technique).
- > Avant l'installation, le substrat doit être préparé conformément aux recommandations du fabricant du système d'isolation ETICS.
- > Les panneaux d'isolation thermique doivent être fixés de manière adéquate à l'aide d'un mortier adhésif.
- > Le diamètre des trous percés doit correspondre au diamètre des fixations utilisées.
- > Les trous dans les substrats en matériaux solides doivent être au moins 10 mm plus profonds que la profondeur d'ancrage de la fixation.
- > Les trous dans les matériaux solides doivent être nettoyés des résidus de forage en effectuant un mouvement de va-et-vient de la perceuse à vitesse réduite, en répétant l'opération quatre fois.
- > Les trous dans les substrats avec des vides et le béton cellulaire doivent être percés sans utiliser de marteau, car cela provoquerait des fissures dans les parois internes du substrat, ce qui réduirait la résistance à l'arrachement des fixations.
- > Les attaches doivent être fixées de manière à ce que l'emplacement de l'installation coïncide avec la position du mortier adhésif sur le panneau d'isolation thermique.
- > Le corps de la fixation doit être positionné de manière à ce que la plaque de pression de la fixation soit au même niveau que le matériau d'isolation thermique.
- > Visser ensuite la goupille en serrant légèrement la fixation sur l'isolation thermique (douille TORX-40).
- > Coupeur de polystyrène WK-FT, soi-disant encastré.
- > Après avoir installé la fixation, recouvrez le point de montage d'un disque de polystyrène KS20, ce que l'on appelle l'installation encastrée.

Installation visible

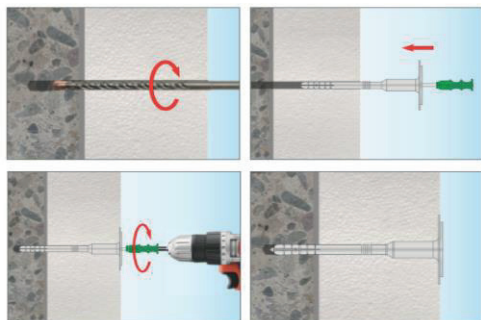

Installation immergée avec disque en polystyrène

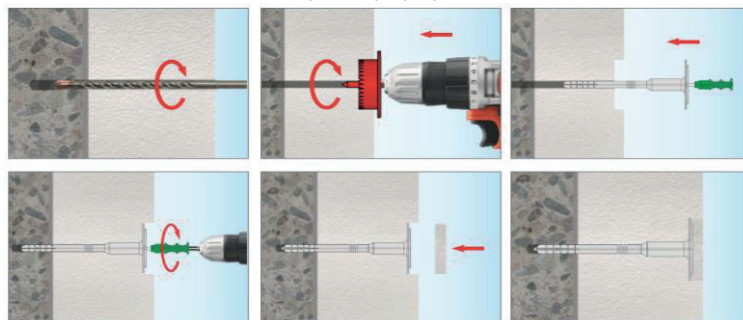

Produits associés

Outil de pose fraise polystyrène

Code : WKFT



Dique de polystyrène

Code : KS20



ALSAFIX se réserve le droit de modifier certaines caractéristiques techniques. Informations données à titre indicatif, Alsafix ne serait être tenu responsable en cas de mise en œuvre sans calcul et essais préalables propres à chaque cas. Photos de présentation non contractuelles.